

F117



Wyższy stopień komfortu.
Idealny do tworzenia systemów grzewczych.
Prosta forma, łatwa obsługa to tylko niektóre z zalet tego modelu.

plusy produktu



szczegółowy opis znajduje się na str. 101

- niskotemperaturowy element grzewczy z dyfuzorem aluminiowym,
- elektroniczny termostat temperatury z mikroprocesorem:
 - pokrętko z płynną regulacją temperatury w zakresie od 7 do 28°C,
 - 3 zakresy temperatur pracy:
 - KOMFORT,
 - ANTYZAMARZANIE 7°C,
 - EKO (temperatura KOMFORT pomniejszona o 3,5°C),
 - 5 stopniowy przełącznik trybów pracy:
 - KOMFORT, EKO, ANTYZAMARZANIE, STOP, PROGRAM,
 - możliwość bezpośredniej instalacji programatora CHRONOPASS,
 - amplituda <math>< 0,1^{\circ}\text{C}</math>,
 - tolerancja <math>< 1,5^{\circ}\text{C}</math>,
 - dioda LED sygnalizująca tryb pracy,
 - pokrętko regulacji temperatury KOMFORT, zeskalowane w °C,
 - blokada ustawień termostatu np. przed dziećmi,
 - kompatybilny z systemem sterowania PASS Program,
- bezpiecznik termiczny wyłączany automatycznie,
- obudowa – stal wysokogatunkowa,
- czołowy wylot powietrza (kierunkowe kratki dyfuzyjne),
- kolor biały (RAL9016, lakier epoxy-polyester),
- stelaż ścienny (stal galwanizowana),
- zasilanie ~230V/50Hz.



dostępne modele

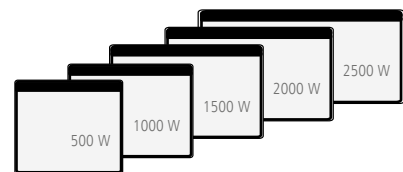

- 1 termostat temperatury
- 2 obudowa zewnętrzna
- 3 przełącznik trybów pracy
- 4 pokrętko termostatu
- 5 wylot powietrza
- 6 element grzewczy
- 7 sonda pomiaru temperatury



schemat montażu

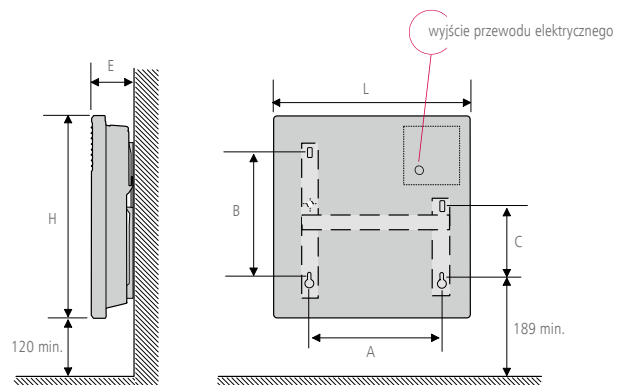



* oszczędność energii dzięki zastosowaniu systemu sterowania



charakterystyka techniczna

model	moc grzejnika (W)	wymiary L x H x E (mm)	A (mm)	B (mm)	C (mm)	waga (kg)	długość przewodu (mm)	przekrój kabla (mm ²)	cena netto (zł)	cena brutto (zł)	referencja
F117	500	384 x 451 x 99	121	251	158	2,9	1000	3 x 1,5	278	342	516 905
	1000	458 x 451 x 99	195	251	158	3,2	1000	3 x 1,5	317	390	516 910
	1500	606 x 451 x 99	343	251	158	4,4	1000	3 x 1,5	344	423	516 915
	2000	754 x 451 x 99	491	251	158	5,2	1000	3 x 1,5	369	454	516 920
	2500	902 x 451 x 99	640	251	158	6,3	1500	2 x 1,5	403	496	516 925

PROMOTELEC - CE - NF Cat C - Classe II - 230 V - IP 24

opcja	cena netto (zł)	cena brutto (zł)	referencja
programator CHRONOPASS*	299	368	602 014
nóżki	50	62	517 003



* pozostałe programatory z naszej oferty znajdują się na str. 42-44